

Appui-vélo SMART

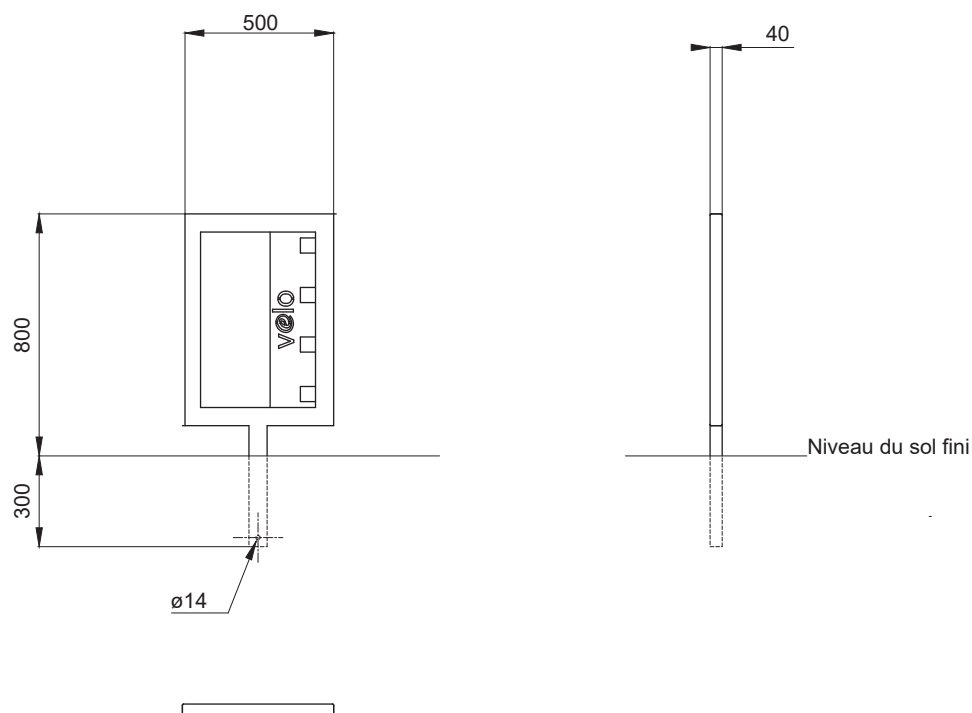

Référence : AV008

Dimensions : Longueur : 500 mm
Hauteur hors-sol : 800 mm
Largeur : 40 mm

Poids : 11 Kg

Construction : Cadre en tube acier rectangulaire 60 x 40 x 2.
Habillage intérieur en tôle acier ép.5 mm.

Finition : Grenailage + zingage anticorrosion + peinture poudre polyester cuite au four.
Coloris standards : RAL 7016 ou RAL 7039.
Autres teintes selon nuancier RAL sur demande et sans supplément de prix.

Pose : Scellement profondeur 300 mm.
1 perçage ø14 pour insertion d'anti-remontée.